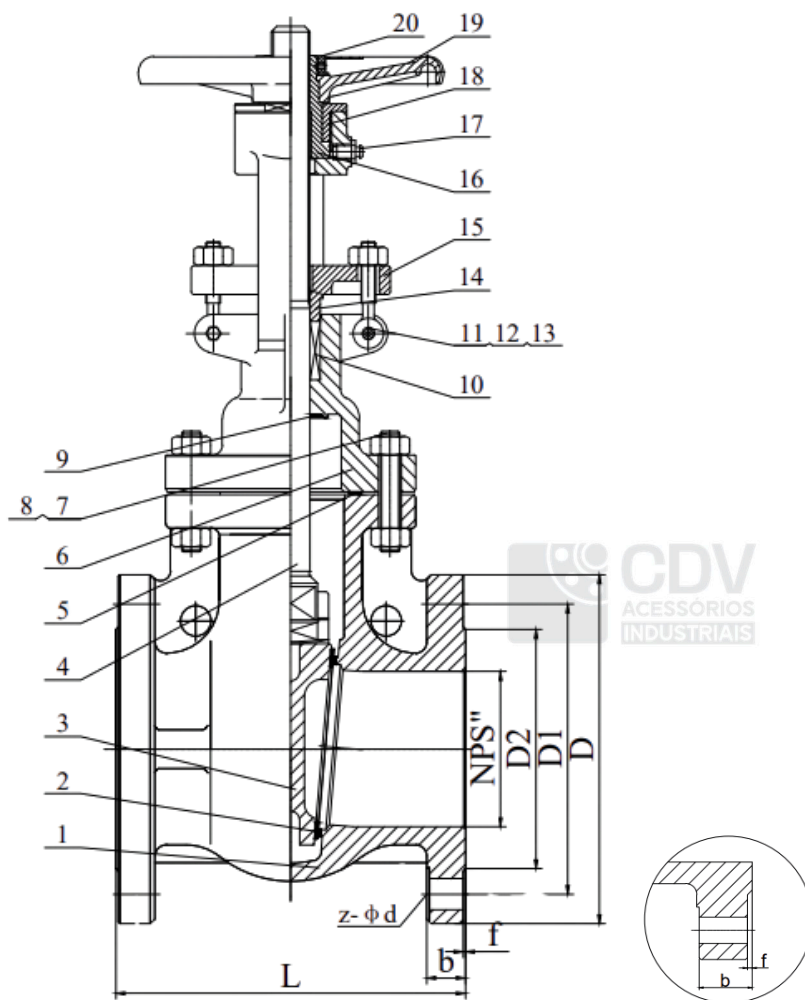

FIG.  
50



DN	L	D	D1	D2	b	z-φd	f
2"	178	ø 150	ø 120.7	ø 92.1	17.5	4-ø 19	2
2 1/2"	190	ø 180	ø 139.7	ø 104.8	18	4-ø 19	2
3"	203	ø 190	ø 152.4	ø 127	22.3	4-ø 19	2
4"	229	ø 230	ø 190.5	ø 157.2	24.3	8-ø 19	2
5"	254	ø 255	ø 215.9	ø 185.7	24.3	8-ø 22	2
6"	267	ø 280	ø 241.3	ø 215.9	25.9	8-ø 22	2
8"	292	ø 345	ø 298.5	ø 269.9	29	8-ø 22	2

Especificação		
Pressão Nominal	Class 150LB	Fluido Teste
Teste do corpo	(3.0MPa)	Água
Teste de Sede	(2.2MPa)	
Teste de contra vedação	(2.2MPa)	
Teste com Ar Comprimido	80Lb(0.6MPa)	Ar
Temperatura	-29~425°C	
Fluido:	Água/ Óleo/ Gás	

**Normas:**

- 1 Design de Fabricação: ASME B16.34
- 2 Face a Face: ASME B16.10
- 3 Flange: ASME B16.5 RF
- 4 Classificação de Pressão-Temperatura: ASME B16.34
- 5 Pressão de teste API 598

Tabela de Material		
20	Porca	C.S
19	Volante	ASTM A 47
18	Contra Porca	C.S
17	Pino Lubrificador	Cu
16	Porca da Haste	ZcuA110Fe3
15	Prensa Gaxeta	ASTM A216 WCB
14	Bucha	ASTM A 182F6a
13	Porca da Gaxeta	ASTM A 194-2H
12	Parafuso da Gaxeta	ASTM A 193-B7
11	Pino	C.S
10	Gaxeta	Graphite
9	Contra Vedação	ASTM A216WCB+13Cr
8	Porca	ASTM A 194-B7
7	Prisioneiro	ASTM A 193-B7
6	Castelo	ASTM A 216 WCB
5	Gaxeta	304S.S.Jacketed Graphite
4	Haste	ASTM A 182 F6a
3	Cunha do Obturador	ASTM A 216 WCB+13Cr
2	Sede	ASTM A 216 WCB+13Cr
1	Corpo	ASTM A 216 WC
No.	Partes	Material
Produto: Válvula Gaveta		Classe: 150
Designer: CDV INDUSTRIAL		Tipo: Z41H
Data: MAR/2025		Desenho: Fig. 50

FIG.  
50

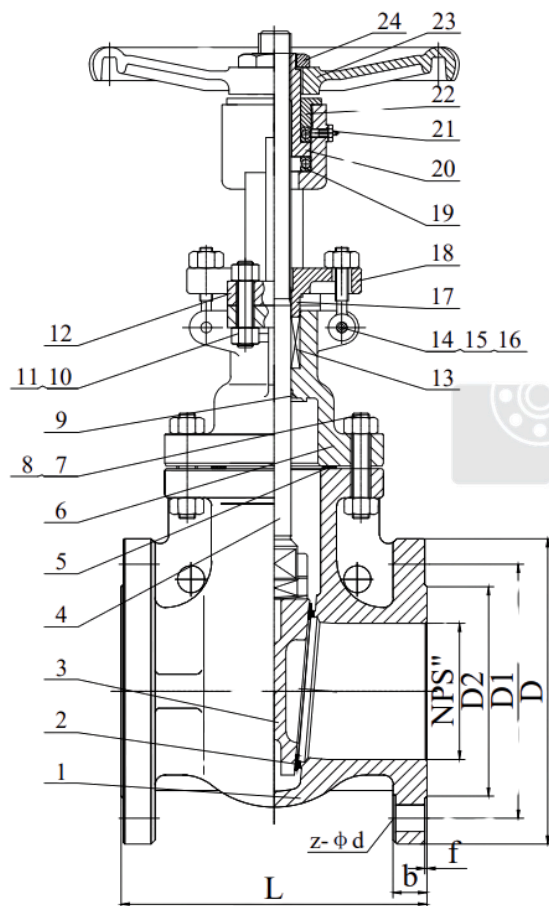

DN	L	D	D1	D2	b	z-φd	f
10"	330	ø 405	ø 362	ø 324	31	12-ø 25	2
12"	356	ø 485	ø 432	ø 381	32.5	12-ø 25	2
14"	381	ø 535	ø 476.3	ø 412.8	35.4	12-ø 29	2
16"	406	ø 595	ø 539.8	ø 469.9	37	16-ø 29	2

Especificação		
Pressão Nominal	150Lb(2.0MPa)	Fluido Teste
Teste do corpo	(3.0MPa)	Água
Teste de Sede	(2.2Mpa)	
Teste de contra vedação	(2.2MPa)	
Teste com Ar Comprimido	80Lb(0.6MPa)	Ar
Temperatura	-29~425°C	
Fluido:	Água/ Óleo/ Gás	

**Normas:**

1 Design de Fabricação: ASME B16.34

2 Face a Face: ASME B16.10

3 Flange: ASME B16.5 RF

4 Classificação de Pressão-Temperatura: ASME B16.34

5 Pressão de teste API 598

Material Table		
24	Porca	C.S
23	Volante	ASTM A 47
22	Contra Porca	C.S
21	Pino Lubrificador	Cu
20	Porca Haste	ZcuA110Fe3
19	Bucha	C.S
18	Prensa Gaxeta	ASTM A216 WCB
17	Bucha	ASTM A 182 F6a
16	Porca Gaxeta	ASTM A 194-2H
15	Parafuso Gaxeta	ASTM A 193-B7
14	Pin	C.S
13	Gaxeta	Graphite
12	Yoke	ASTM A216 WCB
11	Porca	ASTM A 194-2H
10	Prisioneiro	ASTM A 193-B7
9	Contra Vedação	ASTM A 216 WCB+13Cr
8	Porca	ASTM A 194-2H
7	Prisioneiro	ASTM A193-B7
6	Castelo	ASTM A 216 WCB
5	Gaxeta	201S.S.Jacketed Graphite
4	Haste	ASTM A 182 F6a
3	Cunha Obturador	ASTM A216 WCB+13Cr
2	Assento Sede	ASTM A216 WCB+13Cr
1	Corpo	ASTM A216 WCB
No.	Parte	Material
Produto: Válvula Gaveta		Classe: 150
Designer: CDV INDUSTRIAL		Tipo: Z41H
Data: MAR/2025		Desenho: Fig. 50